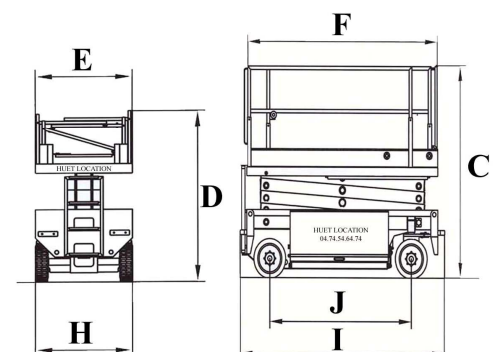
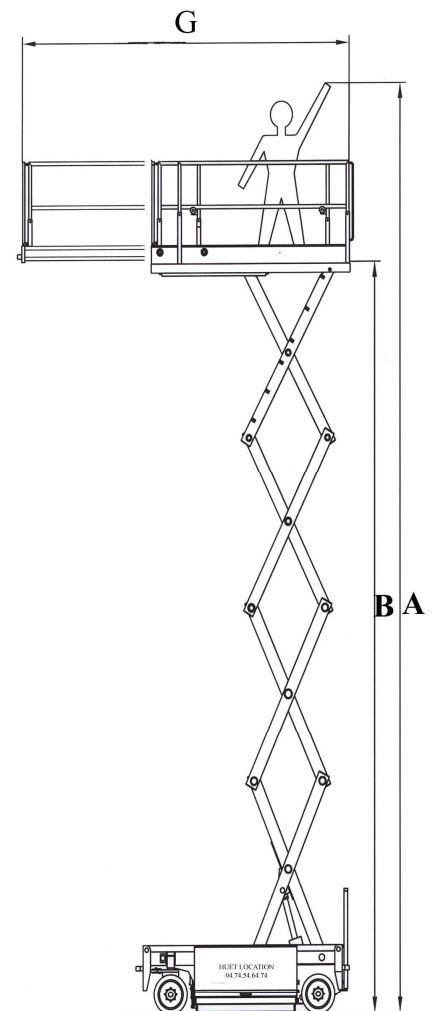

PLATE-FORME CISEAUX ELECTRIQUE		Réf : SL 85/10
Caractéristiques Techniques		
A. Hauteur de travail		10.50 m
B. Hauteur plancher		8.50 m
C. Hauteur hors - tout		2.48 m
D. Hauteur garde – corps repliés		1.98 m
E. Largeur plate-forme		1 m
F. Longueur plate-forme		2.63 m
G. Longueur plate-forme avec extension		4.25 m
H. Largeur total		1 m
I. Longueur totale		2.89 m
J. Empattement		2.05 m
Garde au sol		10 cm
Charge sur plate-forme		350 kg
Charge sur extension plate-forme		200 kg
Durée d'un cycle (montée/descente)		35/38 sec
Extension plate-forme avant		manuelle
Vitesse de translation 4x2x2		3 km/h
Pente franchissable 4x2x2		15 %
Rayon de braquage (intérieur 2 roues directrices)		1.55 m
Rayon de braquage (extérieur 2 roues directrices)		3.55 m
Pneus (Bandage Plein)		45 X 13 cm
Poids		2 450 Kg



Renseignements et Réservations

N° Indigo 0 820 01 22 01

N° Indigo FAX 0 820 01 22 02

0,09 € TTC / MN

0,09 € TTC / MN

SAS AU CAPITAL DE 400.000 € - SIRET 382 344 158 00037 - Code APE 7739 Z

Visiter notre site Internet sur : www.huet-location.fr - Mail : servicecom@huet-location.fr